



DIGITAL SCALES USER GUIDE

Features

- 60Kg/132Lb Capacity
- Digital Circuitry

- Weatherproof Sealed Electronics
- Low Battery Drain

- High Contrast LCD Display
- Protective Cover

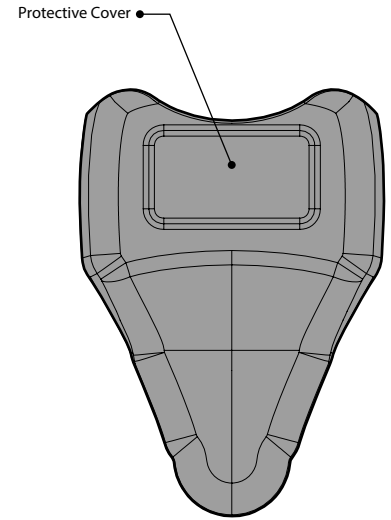
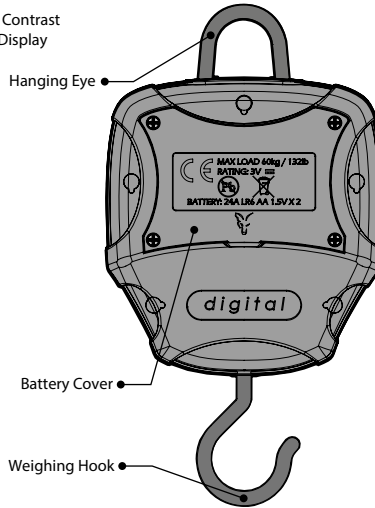
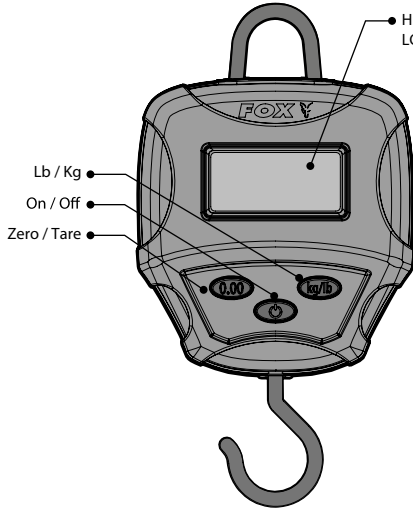

Operation



1. On/Off
 - Press down the power button and release to activate the unit.
 - Push down the power button again and release to deactivate the unit.

Notes:

The unit will always auto-zero when switched on (including any load that happens to be applied at that time).
The display backlight will illuminate as soon as a load is applied, and will remain on until 10 seconds after the load is removed.



2. Zero/Tare
 - Press and release the "Zero/Tare" button - This will initiate the auto-zero sequence at any time.

Notes:

This must be done with the weigh sling in place on the scale in order to remove the weight of the sling from the measured weight!
When the sling is then removed (for the fish to be carefully placed within it), the display will flash "0.00" - indicating the scales are under loaded (weighing minus the weight of the sling).



3. Lb/Kg
 - Press and release the "Lb/Kg" button - This will instantly change the units of measurement, at any time.

Notes:

The scales do not auto-zero when changing units, so they will instantly change between Lb's and Kg's.

Battery Condition Indication

As the batteries become depleted, the segments within the battery symbol will disappear. When all the segments have gone, the legend "LO BAT" will appear above the battery symbol.

Although the unit will continue to work in this condition, its accuracy is not guaranteed, and batteries should be replaced immediately.

Alkaline batteries are recommended.



Fitting the Batteries

1. Turn off unit prior to fitting or replacing batteries.

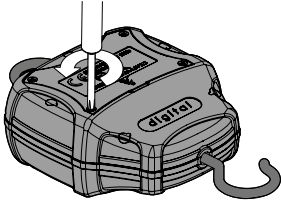

2. Using a cross head screwdriver unscrew the battery cover screws.

3. Lift the cover at the lower recess, and lift to remove the battery cover.

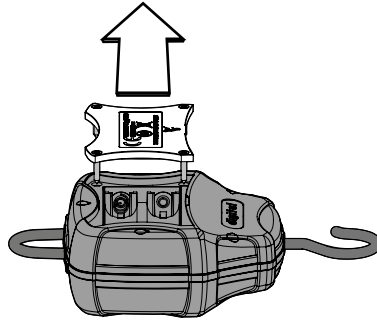

4. Take care removing the batteries. Insert new batteries and ensure correct polarity.

5. Re-fit cover and screws.

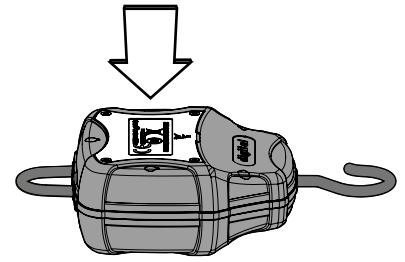

DO NOT over tighten the battery compartment screws, excessive force will damage the screw threads.

Weighing a Fish

Under no circumstances hold the scales via the body when weighing a fish - Only ever use the 'hanging eye'! Weighing a fish by holding the body of the scales can cause serious damage to the scales, and accuracy of weight measurement can be impaired.

Warning

When the display flashes "60.000kg" the scales are overloaded and have reached their maximum capacity. Further weight should not be applied to the scales after this point. Failure to desist in increasing the load on the scales can result in permanent damage to the Digital Scales!

Tip:

To assist and ensure accuracy when weighing a fish, weigh your catch on the Digital Scales in conjunction with a Fox 'Weighing Handle and Pole' or a Fox 'Weigh Bar'.

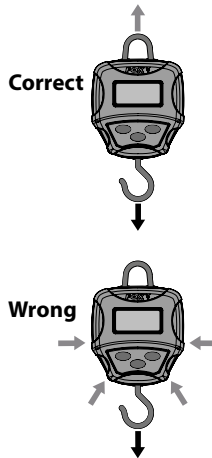

Battery Requirements

The Digital Scales require 2 x LR6 AA 1.5V Alkaline batteries (not supplied). The use of good quality batteries is essential for maximum battery life. To reduce the risk of battery leakage:



- **DO NOT** mix old and new batteries
- **DO NOT** mix different battery types
- The use of rechargeable batteries is **NOT** recommended

Please ensure the batteries are removed from the Digital Scales during long periods without use.

Warnings

- Avoid using powerful radio transmitting equipment in close proximity to the unit, as this may disturb the display reading.
- Store this equipment out of reach of children and infants.
- Avoid dropping or subjecting the Digital Scales to severe impacts.
- Use only recommended batteries and accessories.

Calibration

To maintain accuracy, it is recommended that the unit be returned to Fox periodically, for re-calibration. This should be done after approximately two years of use. Please see our website for costs and further details.

Software Versions

In the event of any query, please quote the software revision number of your unit. This can be found by removing and then re-fitting one of the batteries, whilst observing the display. The software revision number is briefly displayed before the unit starts normal operation.
r.g. [R1.00] - Revision 1.00

Drying Out After Use in Heavy Rain

The Digital Scales have been designed to be weatherproof. However, after use in heavy rain, it is important to allow the unit to dry out properly by bringing the unit indoors and removing the protective cover.



NEVER place batteries in a hot environment (e.g. on a radiator).

Product Information

FOX is a Registered Trade Mark.
We reserve the right to alter or modify the contents of this manual.

Hereby, Fox International Group Ltd, declares that this product is in compliance with the essential requirements and other relevant provisions of the UK Electromagnetic Compatibility Regulations 2016.

The full text of the declaration of conformity document can be found at:
www.foxint.com/home/support/declarations-of-conformity/

Patents pending.
Designed and Developed in UK.





DIGITÁLNÍ VÁHA UŽIVATELSKÝ MANUÁL

FUNKCE

- VÁHOVÁ KAPACITA AŽ DO 60 Kg
- DIGITÁLNÍ OVBODY

- VODĚODOLNÉ UTĚSNĚNÍ ELEKTRONIKY
- NÍZKÁ SPOTŘEBA BATERIÍ

- VYSOKOKONTRASTNÍ LCD DISPLEJ
- OCHRANNÝ KRYT

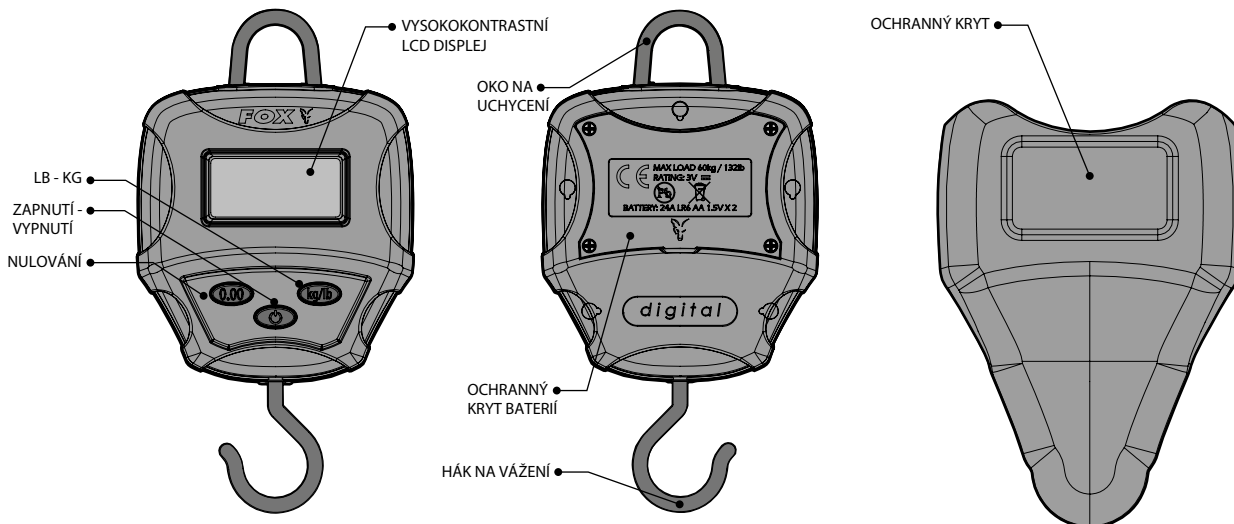

FUNKCE A OBSLUHA



1. ZAPNUTÍ - VYPNUTÍ

- ZMÁČKNÍ TLACÍTKO A NÁSLEDNĚ HO UVOLNI ZA ÚČELEM AKTIVACE ZAŘÍZENÍ.
- ZMÁČKNÍ TLACÍTKO JEŠTE JEDNOU A UVOLNI HO ZA ÚČELEM DEAKTIVACE ZAŘÍZENÍ.

POZNÁMKA

ZAŘÍZENÍ BUDE VŽDY PŘI ZAPNUTÍ VE VYNULOVANÉM STAVU, VČETNĚ JAKÉHOKOLIV UKLÁDÁNÍ REALIZOVANÉHO V DANÉM ČASE POZADÍ DISPLEJE SE ROZSVÍTÍ IHNEDE PO REALIZACI NASTAVENÍ A BUDE SVÍTIT NÁSLEDUJÍCÍCH 10 sek., AŽ DO ODSTRANĚNÍ NASTAVENÍ



2. NULOVÁNÍ

- STLAČTE A UVOLNĚTE TLACÍTKO ZERO/TARE – TAK BUDETE KDYKOLIV INICIOVAT NULOVAČÍ SEKVENCÍ.

POZNÁMKA

POZOR: TAKTO SE TO MUSÍ REALIZOVAT I S VÁŽÍCÍM SAKEM NA RYBU, PŘÍMO UMÍSTĚNÝM NA VÁZE. VÁHA SA TAKTO VYNULUJE A PŘI NÁSLEDUJÍCÍM VÁŽENÍ SE ODVÁŽÍ JEN ČISTÁ VÁHA ÚLOVKU BEZ VÁŽÍČHO SAKU. PO ODSTRANĚNÍ VÁŽÍČHO SAKU, BUDE DISPLEJ VYNULOVANÝ NA "0.00" – COŽ INDIKUJE, ŽE VÁHA JE VYNULOVANÁ A NASTAVENÁ NA ČISTÉ VÁŽENÍ VÁHY ÚLOVKU. /KOMPLETNÍ VÁHA MÍNUS VÁHA VÁŽÍČHO VAKU.



3. Lb - Kg

- STLAČ A UVOLNI TLACÍTKO LB/KG – TOTO STLAČENÍ BUDE KONSTATNÍ A MŮŽETE JEJ ZMĚNIT KDYKOLIV DALŠÍM ZMÁČKNUTÍM.

POZNÁMKA

VÁHU MEZI LB A KG JE MOŽNÉ KDYKOLIV ZMĚNIT.

INDIKACE STAVU BATERIÍ

POKUD JE STAV BATERIÍ SLABÝ, SYMBOLY V RÁMCI BATERIE ZMIZÍ. JAKMILE ZMIZÍ VŠECHNY SYMBOLY, OZNAČENÍ, "LO BAT" SE OBJEVÍ NAD SYMBOLEM BATERIE.

VÁHA BUDE FUNKOVAT I V PŘÍPADĚ SLABÝCH BATERIÍ, PŘESNOST A SPRÁVNOST VÁHY VŠAK NEBUDE GARANTOVANÁ A BATERIE MUSÍ BÝT IHNEDE VYMĚNĚNÉ.

DOPORUČUJEME POUŽITÍ ALKALICKÝCH BATERIÍ.



VÝMĚNA A MONTÁŽ BATERIÍ

1. VYPNĚTE ZAŘÍZENÍ PŘED VÝMĚNOU BATERIÍ.

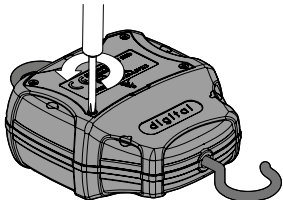

2. POUŽIJTE KŘÍŽOVÝ ŠROUBOVÁK NA ODŠROUBOVÁNÍ ŠROUBKŮ KRYTU BATERIE.

3. VYTLAČTE KRYT PŘES DOLNÍ VÝČNĚLEK A VYTÁHNĚTE JEJ ZA ÚCELEM VÝMĚNY BATERIÍ.

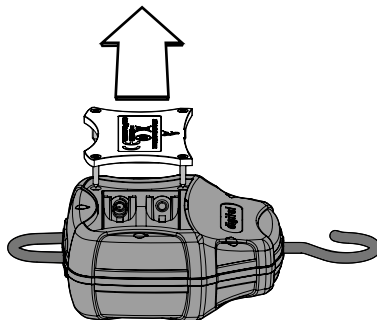

4. OPATRNĚ VYMĚNTE BATERIE. VLOŽTE NOVÉ BATERIE A UJISTĚTE SE SPRÁVNOU POLARITOU.

5. NAsADĚTE KRYT A ZAŠROUBUJTE HO.

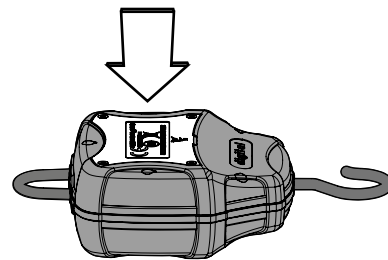

NIKDY NEDOTAHUJTE ŠROUBY VELKOU SILOU, NEPŘIMĚRĚNÁ SILA MŮŽE POŠKODIT ŠROUBKY A ZAŘÍZENÍ.

VÁŽENÍ ÚLOVKŮ

NIKDY PŘI VÁŽENÍ NEDRŽTE VÁHU PŘÍMO ZA JEHO TĚLO, RESP. ZA JINOU ČÁST NEŽ JE URČENÉ, POUŽÍVEJTE VŽDY VÁŽÍCÍ OKO. ŠPATNÉ DRŽENÍ VÁHY MŮŽE ZPŮSOBIT VÁŽNÉ POŠKOZENÍ ZAŘÍZENÍ. PŘESNOST VÁŽENÍ TAK MŮŽE BÝT NÁSLEDNĚ NARUŠENA.

UPOZORNĚNÍ

POKUD DISPLEJ PŘI VÁŽENÍ UKÁŽE „60.000 KG“, VÁHA JE PRETÍŽENÁ A BYLO PŘEKROČENO JEJÍ VÁHOVÉ MAXIMUM. NIKDY NEPOUŽÍVEJTE VYŠŠÍ VÁHY, NEŽ JE MAXIMÁLNÍ KAPACITA. OPAKOVANÉ POUŽITÍ TÍŽKÝCH NADLIMITNÍCH VÁH MŮŽE ZPŮSOBIT JEJÍ TRVALÉ POŠKOZENÍ.

TIPY:
PRO SPRÁVNÉ VÁŽENÍ ÚLOVKU POUŽÍVEJTE SPOLEČNĚ S VÁHOU SPRÁVNÉ VÁŽÍCÍ POMŮCKY, JAKO NAPŘ. VÁŽÍCÍ TYČ A VÁŽÍCÍ RUKOJEŤ.

SPRÁVNĚ



ŠPATNĚ

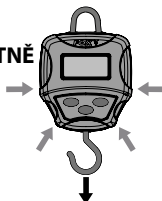

POŽADOVANÉ BATERIE

DIGITÁLNÍ VÁHA VYŽADUJE POUŽITÍ 2 X LR6 AA 1.5V ALKALICKÝCH BATERIÍ. POUŽITÍ KVALITNÍCH BATERIÍ JE NEVYHNUTELNÉ PRO JEJICH DLOUHOU ŽIVOTNOST:



- NIKDY NEMIXUJTE STARÉ A NOVÉ BATERIE
- NIKDY NEMIXUJTE RŮZNÉ TYPY BATERIÍ
- NEDOPORUČUJEME POUŽÍVÁNÍ DOBĚJÍCÍCH BATERIÍ

PROSÍM UJISTĚTE SE, ŽE JSTE VYTÁHLI BATERIE Z VÁHY, KDYŽ JI DLOUHO NEPOUŽÍVÁTE.



UPOZORNĚNÍ

- VYHÝBEJTE SE POUŽÍVÁNÍ SILNÝCH RADIOVÝCH ZAŘÍZENÍ V BLÍZKOSTI JEDNOTKY, MŮŽE TO RUŠIT ČTENÍ NA DISPLEJI.
- ZAŘÍZENÍ DRŽTE MIMO DOSAHU MALÝCH DĚTÍ.
- VYHNĚTE SE PÁDŮM ZAŘÍZENÍ, PŘÍPADNĚ NÁRAZŮM DO ZAŘÍZENÍ.
- POUŽÍVEJTE JEN DOPORUČENÉ BATERIE A DOPLŇKY.

KALIBRACE A NASTAVENÍ

ZA ÚCELEM UDRŽENÍ PŘESNOSTI, DOPORUČUJEME PRAVIDELNOU KALIBRACI A NASTAVENÍ. TOTO BY MĚLO BÝT PROVÁDĚNO PRAVIDELNĚ KAŽDÉHO PŮL ROKU. DETAILS A CENY NALEZNETE NA WEBOVÉ STRÁNCE FOX.

VERZE SOFTWARE

V PŘÍPADĚ JAKÝCHKOLIV OTÁZEK, PROSÍM UVEĎTE REVÍZNÍ ČÍSLO VAŠÍ JEDNOTKY. NALEZNETE JEJ KDYŽ VYTÁHNĚTE JEDNU Z BATERIÍ A PŘI SOUČASNÉM SLEDOVÁNÍ DISPLEJE. SOFTWARE ČÍSLO JE KRÁTKE ZOBRAZENO PŘEDTÍM, NEŽ ZAČNE JEDNOTKA NORMÁLNĚ PRACOVAT, JAKO NAPŘ. [R1.00] - Revision 1.00

DRŽTE V SUCHU V PŘÍPADĚ SILNÉHO DEŠTĚ

VÁHA BOLA NAVRŽENA JAKO VODĚODOLNÁ. OVŠEM V PŘÍPADĚ JEJÍHO POUŽITÍ V SILNÉM DEŠTI, JE NEZBYTNÉ JEDNOTKU DÁT DO SUCHA, STÁHNOUT Z NÍ OCHRANNÝ OBAL A DŮKLADNĚ JI VYSUŠIT.



NIKDY NEUKLÁDEJTE BATERIE V BLÍZKOSTI HORKÝCH PŘEDMĚTŮ, NAPŘ. RADIÁTORŮ APOD.

Informace o Produktu

Fox je registrovaná obchodní značka.
Vyhradujeme si právo na změnu obsahu tohoto manuálu.

Fox International Group Ltd prohlašuje, že tento produkt plně splňuje základní požadavky a jiné související náležitosti nařízení EMC Directive - 2014/30/EU. Prohlášení o shodě dokument naleznete na:
www.foxint.com/cz/podpora/support/zakonné-dokumenty/

Patenty v řízení.
Navrženo a vytvořeno v UK.





DIGITAL SCALES GEBRUIKERSHANDLEIDING

Kenmerken

- 60kg/132lb Capaciteit
- Digitale Circuits

- Waterdichte Gesalde Electronica
- Laag Batterijverbruik

- High Contrast LCD Display
- Beschermende Cover

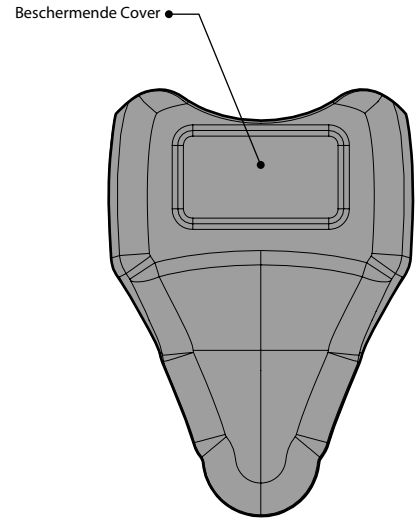
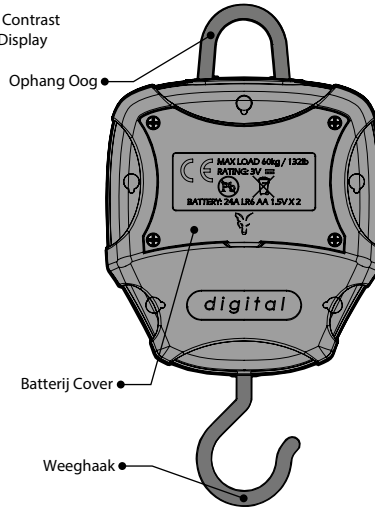
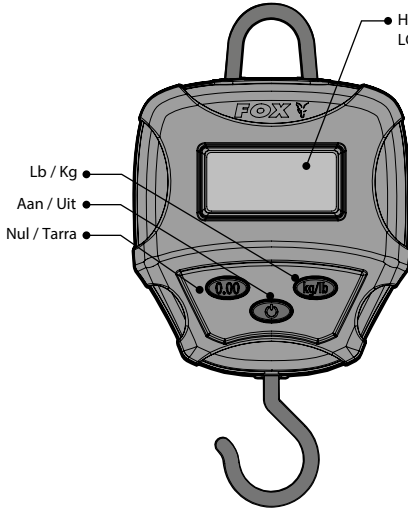

Bediening



1. Aan/Uit
 - Duw de power knop in en laat hem los om de unit te activeren.
 - Duw de power knop nogmaals in en laat hem los om de unit te deactiveren.

Opmerkingen:

De unit zal altijd automatisch op nul stellen bij het inschakelen (inclusief een eventueel gewicht dat er op dat moment aan zou hangen).

Het display backlight zal oplichten zo gauw als er gewicht aan wordt gehangen, en zal aan blijven tot 10 seconden nadat het gewicht is verwijderd.



2. Nul/Tarra
 - Duw de "Zero/Tare" knop in – Dit zal de auto-zero functie activeren.

Opmerkingen:

Deze handeling moet worden uitgevoerd met de weigh sling bevestigd om het gewicht hiervan gelijk af te trekken van het totaalgewicht!

Wanneer de sling nu wordt verwijderd (om de vis er voorzichtig in te plaatsen) zal deze op "0.00" knippen – hierbij aangevend dat hij onder nul staat (nul minus gewicht van de sling).



3. Lb/Kg
 - Duw de "Lb/Kg" knop in en laat weer los – Hiermee zal onmiddellijk de meeteenheid worden gewijzigd.

Opmerkingen:

De unit zal niet automatisch op nul stellen bij het wisselen van de meeteenheid, dus zal direct wisselen tussen Lb's en Kg's.

Batterij Status Indicatie

Naarmate de batterijen verder leeg raken zullen de segmenten in het batterijsymbool verdwijnen. Als alle segmenten zijn verdwenen zal de tekst "LO BAT" boven het batterijsymbool verschijnen.

Ondanks dat de unit zal blijven werken, is de nauwkeurigheid niet gegarandeerd en moeten batterijen zo snel mogelijk worden vervangen.

We adviseren alkaline batterijen.



Plaatsen van de Batterijen

1. Schakel de unit uit voordat batterijen worden geplaatst of vervangen.

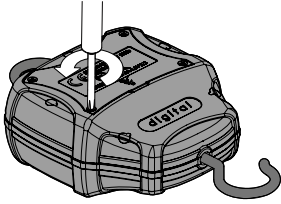

2. Draai met een kruiskop schroevendraaier de schroeven van de batterijcover los.

3. Til de cover op bij de uitsparing om te verwijderen.

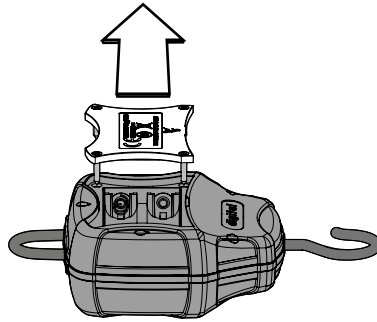

4. Verwijder de batterijen voorzichtig. Plaats nieuwe batterijen en let op de juiste polariteit.

5. Plaats de cover en schroeven weer.

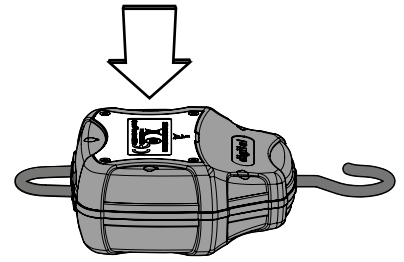

Draai de schroeven **NIET** te vast, excessieve kracht zal de schroefdraad beschadigen.

Wegen van een Vis

Til de unster nooit aan de body omhoog bij het wegen van een vis – Gebruik altijd het 'ophang oog'! Het wegen van de vis door de body van de unster vast te houden kan serieuze schade aan de unster toebrengen, en nauwkeurigheid van het weegresultaat beïnvloeden.

⚠ Waarschuwingen

Als het display knippert met "60.000kg" is de unster overbelast en heeft hij de maximum capaciteit bereikt. Vanaf dit punt moet de unster niet nog verder worden belast. Het wel nog zwaarder belasten kan resulteren in permanente schade aan de Digital Scales!

Tip:

Om je te assisteren en een vis nauwkeurig te kunnen wegen, gebruik de Digital Scales samen met een Fox 'Weighing Handle and Pole' of een Fox 'Weigh Bar'.

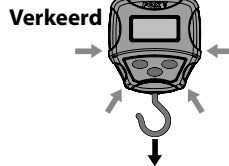
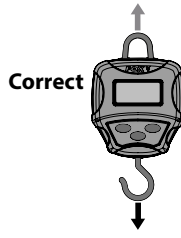

Batterij Eisen

De Digital Scales hebben 2 x LR6 AA 1,5V Alkaline batterijen nodig (niet meegeleverd). Het gebruik van hoogwaardige batterijen is essentieel voor een lange levensduur van de batterijen. Om het risico op batterij lekkage te verminderen:



- **Gebruik GEEN** oude en nieuwe batterijen gelijktijdig
- **Gebruik GEEN** verschillende merken en typen batterijen door elkaar
- Het gebruik van oplaadbare batterijen wordt **NIET** aangeraden

Zorg dat batterijen worden verwijderd uit de Digital Scales als deze langere tijd niet wordt gebruikt.



⚠ Waarschuwingen

- Voorkom het gebruik van krachtige radio apparatuur vlakbij de unit, omdat dit de weergave op het display kan verstoren.
- Bewaar deze apparatuur buiten het bereik van kinderen en baby's.
- Laat de Digital Scales niet vallen en voorkom hard stoten.
- Gebruik alleen geadviseerde batterijen en accessoires.

Kalibratie

Om zijn nauwkeurigheid te behouden wordt geadviseerd de unit periodiek te retourneren aan Fox voor herkalibratie.

Kijk a.u.b. op onze website voor de kosten en verdere details.

Software Versies

Bij het stellen van een vraag, vermeld daarbij a.u.b. altijd het software revisie nummer van uw unit.

Deze kunt u vinden door een van de batterijen tijdelijk te verwijderen en opnieuw te plaatsen, en daarbij naar het display te kijken. Het software revisie nummer zal kort worden getoond voor de unit zijn normale werking start.

r.g. [R1.00] - Revision 1.00

Drogen na Gebruik in Zware Regen

De Digital Scales zijn ontworpen om weerbestendig te zijn. Na gebruik in zware regen is het echter van belang de unit goed te laten drogen door deze binnenshuis te brengen en de beschermcover te verwijderen.



Plaats batterijen **NOOIT** op een hete plaats (zoals bijvoorbeeld een radiator).

Productinformatie

FOX is een Geregistreerd Handelsmerk.

We behouden ons het recht voor om de inhoud van deze handleiding te wijzigen.

Hierbij verklaart Fox International Group Ltd dat dit product overeenkomstig de essentiële eisen en andere relevante voorzieningen van EMC Directive 2014/30/EU is.

De documenten met conformiteitsverklaringen zijn te vinden op: www.foxint.com/nl/ondersteuning/keurmerken/

Patenten aangevraagd.

Ontworpen en Ontwikkeld in het Verenigd Koninkrijk.





MODE D'EMPLOI PESON DIGITAL

Caractéristiques

- Max 60kg/132lb
- Circuits numériques

- Electronique étanche sous résine
- Niveau de batterie

- Ecran LCD haute visibilité
- Coque de protection

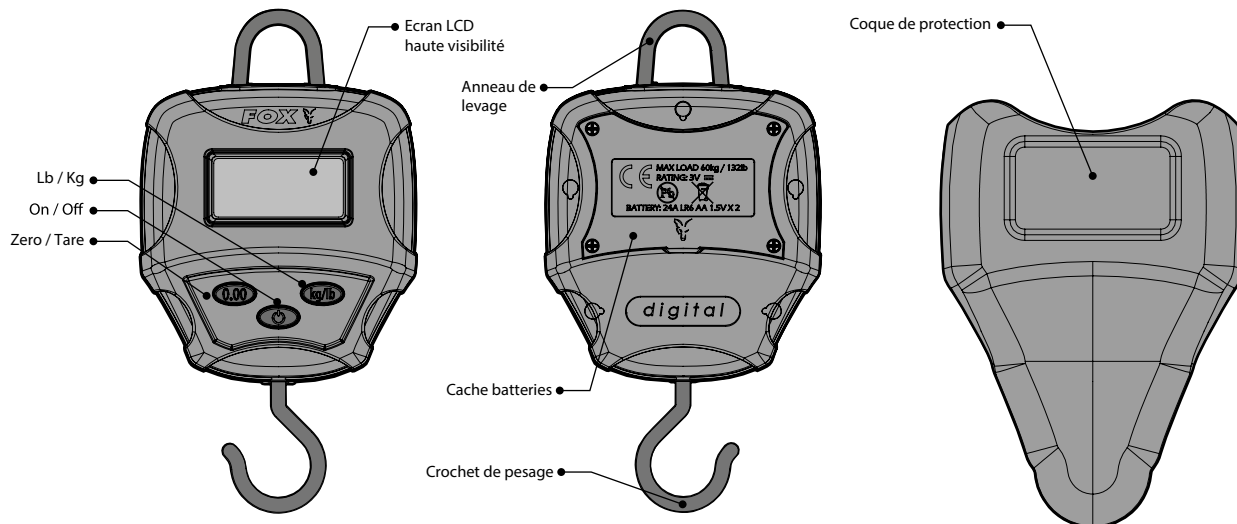

Fonctionnalités



1. On/Off

- Appuyez sur le bouton de mise en route pour activer la pesée.
- Appuyez sur le bouton de nouveau pour éteindre l'appareil.

Notes:

Le peson démarre à zéro lors de son allumage (ne prenant pas compte de la charge déjà exercées sur ce dernier au moment de l'allumage)
La rétro luminescence nocturne de l'écran se lancera dès l'application d'une masse sur le crochet et continuera pendant 10 sec après avoir retiré la traction exercée.



2. Zero/Tare

- Appuyez et relâchez le bouton "Zero/Tare" - Cela initialisera le zéro de départ dans toute les situations.

Notes:

Cela doit intervenir avec le sac de pesée en place sur le peson afin d'en soustraire le poids lors de la pesée.

Lorsque le sac de pesée est retiré (afin d'y insérer délicatement votre prise), l'écran flashe sur "0.00" - indiquant que le peson est en attente (et qu'il a retiré le poids de votre sac).



3. Lb/Kg

- Appuyez et relâchez le bouton "Lb/Kg" - afin de changer l'unité de mesure.

Notes:

Le changement d'unité de mesure ne modifie en rien le tarage.

Indication du niveau de batterie

Lors de la décharge des batteries, les segments du niveau de batterie disparaîtront. Lorsque l'ensemble des segments auront disparu, l'indication "LO BAT" apparaîtra.

Le peson sera toujours en fonctionnement mais nous ne garantissons pas les données, les piles doivent être changées rapidement.

Piles alcaline recommandées.



Changement des piles

1. Eteindre le peson

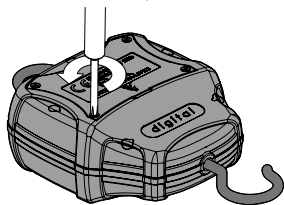

2. Utilisez un tournevis cruciforme afin de dévisser les vis du boîtier.

3. Soulevez le cache afin de faire apparaître les piles.

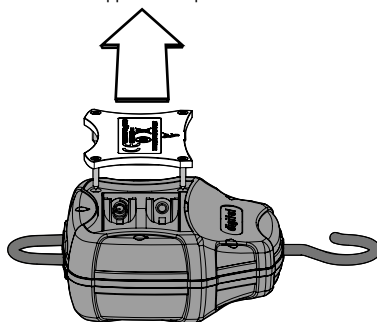

4. Changez les piles en respectant le sens de polarité.

5. Remplacez le cache et revissez.

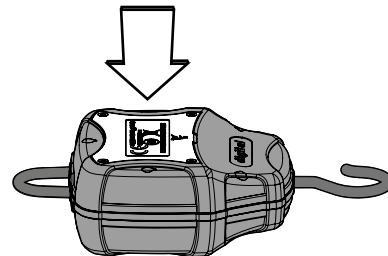

Ne sur-serrez pas les vis du cache batteries sous peine d'endommager le boîtier.

Pesée d'un poisson

En aucune mesure vous devez vous saisir du peson à pleine mains pour peser votre poisson. N'utilisez que l'anneau de levage. Pesez un poisson en soulevant le peson à pleine mains peu causer des dommages au peson et fausser les résultats de la pesée.

⚠ Attention

Lorsque le peson indique en flashant "60.000kg" c'est que votre peson est en sur-masse et qu'il a atteint son maximum. L'utilisation dans ce cas de dépassement de poids maximal peut causer des dommages irréremédiables sur le peson.

Conseil:

Afin de rendre la pesée plus simple et exacte, utilisez une barre de pesée Fox ou une poignée de pesée avec un pied de levage Fox.

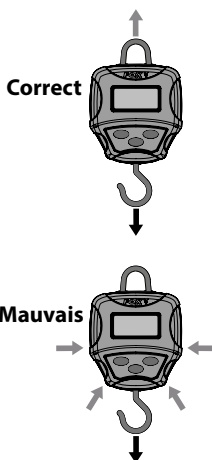

Piles

Le peson électronique requiert 2 piles LR6AA 1.5V Alkalines (non fournies). L'utilisation de piles de qualités est essentielle à l'autonomie du peson. Afin d'éviter les risques de pannes de batteries :



- Ne mélangez pas piles neuves et usagées.
- Ne mélangez pas différentes marques de piles.
- L'utilisation de piles rechargeables n'est pas conseillée.

Prenez soin de retirer les piles du logement du peson lors d'une très longue période de non-utilisation.



Attention

- L'utilisation d'appareils de transmission radio à proximité du peson peut déranger l'affichage électronique.
- Ne pas laisser à portée des enfants.
- Ne pas faire tomber ou subir d'impacts au peson.
- Utilisez uniquement les piles et accessoires recommandés.

Calibration

Afin de garder une grande précision de votre outil de pesage, nous vous invitons à le faire réviser tous les deux ans pour un recalibrage dans nos ateliers. Infos, tarifs et conditions sur notre site internet.

Versión du logiciel

Avant toutes demandes, merci de relever la version de votre logiciel interne de votre peson. Ce dernier peut être relevé en retirant et remplaçant une pile dans son compartiment et de mettre le peson en marche. Sur l'écran de démarrage, la version de mise à jour apparaîtra lors de la mise sous tension, avant la mise en marche normale.
r.g. [R1.00] - Revision 1.00

Séchage après l'utilisation sous une forte pluie

Le peson est élaboré afin d'affronter toutes les conditions météo. Malgré cela, après l'utilisation sous une forte pluie, il est important de faire sécher l'appareil en intérieur en retirant le cache de façade.



Ne jamais placer les piles ou le peson sur un appareil chauffant (type radiateur)

Information produit

FOX est une marque déposée.
Nous nous réservons le droit de modifier le contenu de ce manuel.

Conformément à la loi, Fox International Group déclare que ce produit est conforme à la norme EMC Directive – 2014/30/EU
Déclaration de conformité disponible sur:
www.foxint.com/fr/services/documents-contractuels/

Brevet en cours d'homologation
Elaboré et développé en GB.





ANLEITUNG DIGITALWAAGE

Eigenschaften

- Wiegt bis 60Kg/132Lb
- Digitale Schaltkreise

- Wetterfeste versiegelte Elektronik
- Niedriger Batterieverbrauch

- LCD – Display mit hoher Auflösung
- Schutzdeckel

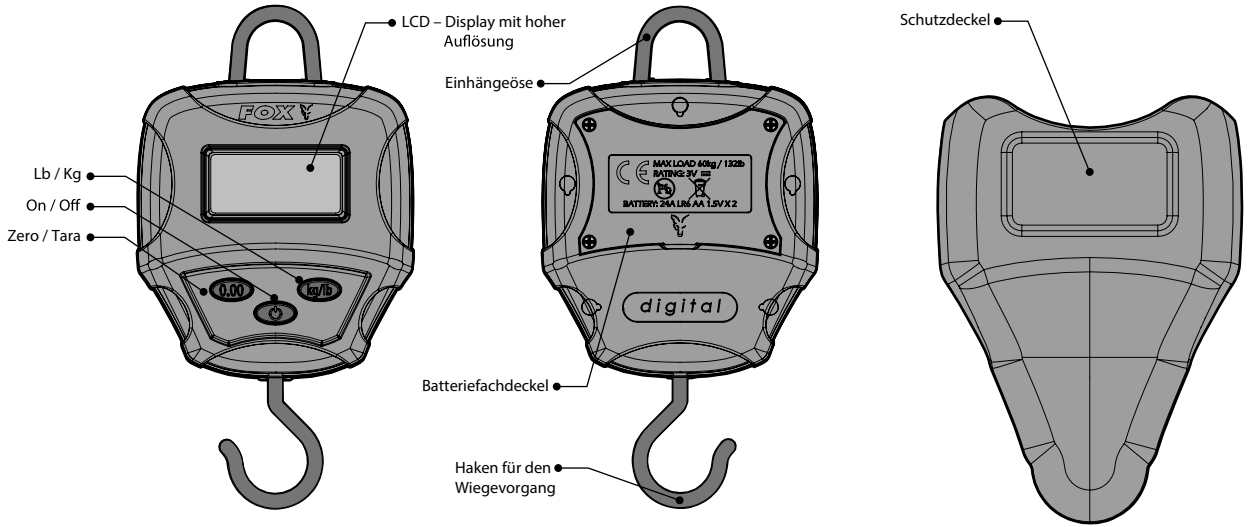

Benutzung



1. On/Off
 - Den Power Knopf drücken und loslassen, dadurch wird die Waage aktiviert.
 - Zum Ausschalten den Power Knopf wieder drücken und loslassen.

Zur Beachtung:

Die Waage stellt sich beim Einschalten immer automatisch auf Null (einschließlich eines etwaigen Gegenstandes, der in dem Moment ev. an der Waage hängt).

Die Displaybeleuchtung geht an, sobald ein Gewicht angehängt wird, und bleibt bis 10 Sekunden nach Entfernen des Gewichtes an.



2. Zero/Tara
 - Drücken Sie den "Zero/Tara" Knopf und lassen ihn wieder los – das setzt immer die automatische Zero-Funktion in Gang.

Zur Beachtung:

Um das Gewicht der Wiegeschlinge vom tatsächlichen Gewicht abzuziehen, muss diese bei diesem Vorgang bereits an der Waage hängen! Wenn die Wiegeschlinge entfernt wird (um den Fisch sorgfältig in diese einzulegen), blinkt das Display mit der Anzeige "0.00" – das zeigt an, dass die Waage unter Null steht (Das eingestellte Tara minus dem Gewicht der Wiegeschlinge).



3. Lb/Kg
 - Drücken Sie den "Lb/Kg" Knopf und lassen ihn wieder los – dadurch kann jederzeit die Maßeinheit gewechselt werden.

Zur Beachtung:

Die Waage macht kein automatisches Zero wenn gewechselt wird, sie wechselt also sofort zwischen Lbs und Kg.

Anzeige Batterieladestand

Wenn die Batterien schwächer werden, beginnen die Segmente im Batteriesymbol zu verschwinden. Wenn alle Segmente verschwunden sind, taucht die Abkürzung "LO BAT" über dem Batteriesymbol auf.

Obwohl die Waage auch in diesem Zustand weiterarbeitet, ist eine Genauigkeit nicht mehr garantiert, und die Batterien sollten umgehend ausgewechselt werden.

Wir empfehlen Alkali-Batterien.



Einsetzen der Batterien

1. Vor dem Einsetzen oder Wechseln von Batterien die Waage ausschalten.

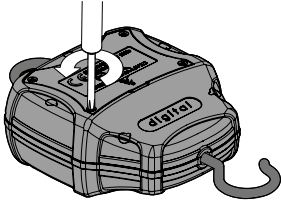

2. Verwenden Sie einen Kreuzschlitzschraubenzieher, um die Schrauben des Batteriefachdeckels zu lösen.

3. Heben Sie den Deckel an der unteren Einkerbung an und nehmen Sie den Deckel komplett ab.

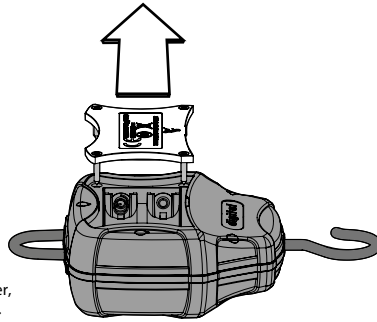

4. Vorsichtig die Batterien herausnehmen. Neue Batterien unter Beachtung der richtigen Pole einsetzen.

5. Befestigen Sie wieder den Deckel und die Schrauben.

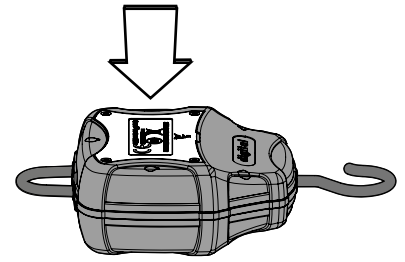

BITTE NICHT die Schrauben des Batteriefachs zu stark anziehen, dies würde die Gewinde beschädigen.

Einen Fisch wiegen

Niemals beim Fischwiegen die Waage am Waagenkörper halten – unbedingt ausschließlich über die Einhängöse! Wenn die Waage beim Wiegen am Waagenkörper gehalten wird, kann dies zu ernsthaften Beschädigungen der Waage führen und die Genauigkeit des Wiegevorgangs beeinflusst werden.

⚠ Warnung

Wenn auf dem Display die Meldung "60.000kg" aufblinkt, ist die Waage überladen und hat ihre maximale Kapazität erreicht. Über diesen Punkt hinaus sollte die Waage nicht mit weiterem Gewicht belastet werden. Wenn dies nicht beachtet wird, kann die Digitalwaage bleibende Schäden davontragen!

Tipp:

Als Hilfsmittel und um ein genaues Ergebnis beim Verwiegen eines Fisches zu erzielen, empfehlen wir die Verwendung eines Fox 'Weighing Handle and Pole' oder einer Fox 'Weigh Bar' zusammen mit der Digitalwaage.

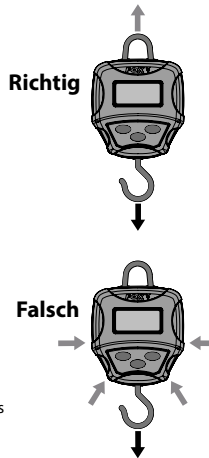

Batteriebedarf

Die Digital Scales benötigt 2 x LR6 AA 1.5V Alkalibatterien (nicht enthalten). Die Verwendung von Batterien guter Qualität ist wichtig für eine maximale Batteriebensdauer. Zur Minimierung des Risikos auslaufender Batterien:



- **BITTE** keine alten und neuen Batterien mischen
- **BITTE** keine verschiedenen Batterietypen mischen
- Die Verwendung wiederaufladbarer Akkus wird **NICHT** empfohlen

Bitte nehmen Sie die Batterien bei längerer Inaktivität aus der Digital Scales heraus.

⚠ Warnung:

- Vermeiden Sie die Verwendung kräftiger Funkeinheiten in unmittelbarer Nähe zur Waage, da dies die Lesbarkeit des Displays beeinträchtigen kann.
- Bitte unzugänglich von Kindern aufbewahren.
- Vermeiden Sie das Fallenlassen oder harte Schläge auf die Digital Scales.
- Verwenden Sie nur empfohlene Batterien und Zubehör.

Kalibrierung

Um die Genauigkeit zu erhalten, empfehlen wir, die Waage für eine erneute Kalibrierung nach einer gewissen Zeit an Fox zu senden.

Dies sollte nach ca 2 Jahren Benutzung erfolgen.

Bitte gehen Sie wg des Preises und weiterer Details dafür auf unsere Homepage.

Softwareversionen

Im Falle einer Rückfrage notieren Sie bitte die Software-Revisionsnummer der Waage.

Diese findet sich, indem man eine der Batterien herausnimmt und wieder einsetzt und dabei das Display beobachtet. Die Software-Revisionsnummer wird kurz angezeigt, bevor dann die Waage in den normalen Betriebsmodus übergeht.

r.g. [R1.00] - Revision 1.00

Trocknen nach der Verwendung bei Starkregen

Die Digital Scales wurde als wetterfeste Waage entwickelt. Trotzdem ist es nach starkem Regen wichtig, die Waage gründlich trocknen zu lassen, indem man sie mit ins Haus nimmt und die Schutzkappe abnimmt.



NIEIMALS Batterien in eine heiße Umgebung bringen (z.B. Heizstrahler).

Produktinformation

FOX ist ein eingetragenes Markenzeichen.

Änderungen des Inhaltes dieser Gebrauchsanweisung bleiben vorbehalten.

Hiermit erklärt Fox International Group Ltd, dass dieses Produkt in Übereinstimmung mit den grundsätzlichen Anforderungen und anderen relevanten Regelungen der EMC - Direktive – 2014/30/EU steht.

Die Erklärung des Konformitätsdokumentes ist einsehbar unter:
www.foxint.com/de/unterstuetzen/declarations-of-conformity/

Patent ist angemeldet.

Entwickelt in UK.





DIGITÁLIS MÉRLEG HASZNÁLATI UTASÍTÁS

Jellemzők

- 60Kg/132Lb kapacitás
- Digitális Áramkör

- Az Elektronikát Vízálló Illesztések védik
- Alacsony Energiafogyasztás

- Nagy kontrasztú LCD kijelző
- Védő előlap

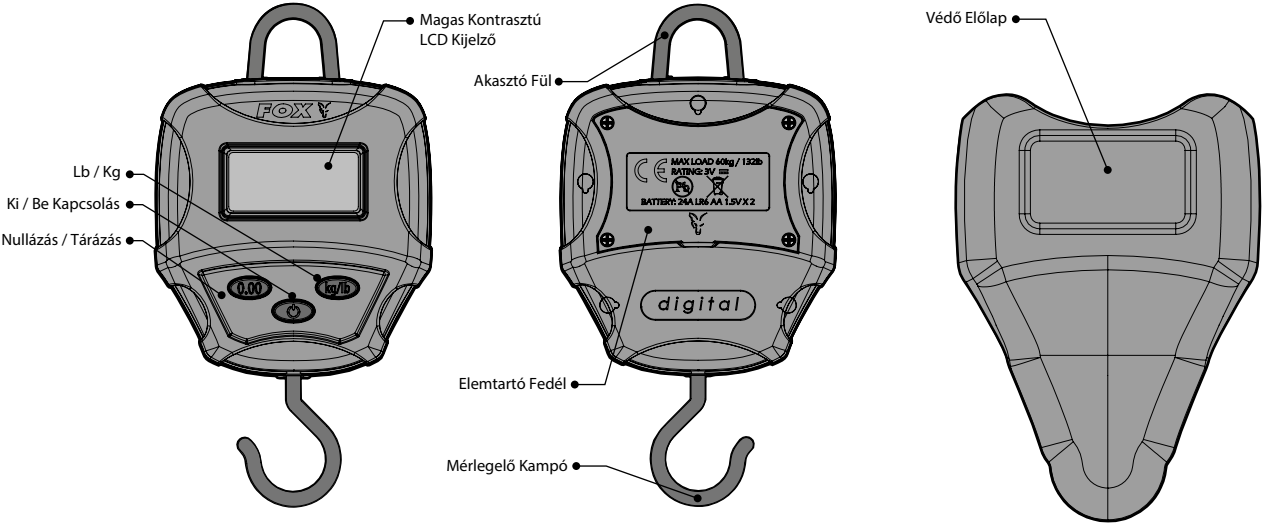

Működés



1. Ki/Be Kapcsolás

- Nyomja meg, majd engedje el a gombot a készülék bekapcsolásához.
- Nyomja meg, majd engedje el még egyszer a gombot a kikapcsoláshoz.

Megjegyzés:

A készülék minden esetben 0 értékre áll bekapcsolás után (akkor is, ha előzetesen már valami fel van akasztva rá).

A kijelző világítása automatikusan bekapcsol amint súlyt helyezünk rá, és 10 másodpercig világít még, miután levettük róla.



2. Nullázás/Tárázás

- Bekapcsolt állapotban nyomja meg a "Nullázás/Tárázás" gombot, a készüléken így a kijelzett érték 0-ra áll.

Megjegyzés:

Ezt a mérlegre akasztott mérlegelő zsákkal kell elvégezni azért, hogy annak súlya ne adjon hozzá a mért értékhez!

Amikor a mérlegelő zsákot leakasztjuk a mérlegről (azért, hogy a halat biztonságosan belehelyezhessük), a kijelzőn a "0.00" felirat villogni kezd jelezve, hogy a mérleg készen áll a mérésre (súly mínusz a mérlegelő zsák súlya).



3. Lb/Kg

- Nyomja meg, majd engedje el a "Lb/Kg" gombot – Ez azonnal megváltoztatja a mértékegységet

Megjegyzés:

A mérleg nem áll automatikusan 0 értékre a mértékegység megváltoztatásával, tehát gyorsan választhatunk Lb és Kg mértékegységek között.

Elem Töltöttség Kijelzés

Ahogy az elem elkezd merülni, az elem szimbólum belsejének egy része eltűnik. Amint minden rész eltűnt, a jól ismert "LO BAT" felirat jelenik meg az elem szimbólum felett.

Bár a mérleg a gyenge töltöttségű elemekkel is tovább működik, a pontossága nem garantált, az elemeket azonnal ki kell cserélni.

Alkaline elemek használata javasolt.



Az elemek behelyezése

1. Kapcsolja ki a készüléket az elemek behelyezéséhez vagy kivételéhez.

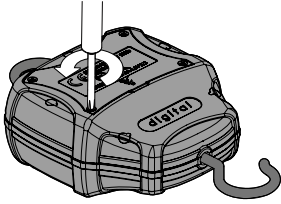

2. Használjon csillag csavarhúzózt az elemtartó fedél csavarjainak eltávolításához.

3. Emelje meg a fedelet az alsó vátjánál, majd távolítsa el azt.

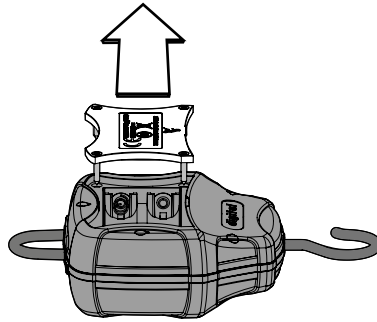

4. Óvatosan vegye ki az elemeket. Helyezzen be új elemeket, figyelve a helyes polaritásra.

5. Csavarja vissza a csavarokat.

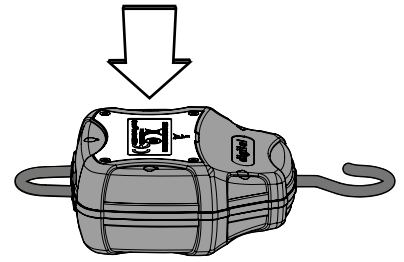

SOHA NE húzza túl a csavarokat, mert az a metetek sérüléséhez vezethet.

A halak mérlegelése

Semmilyen körülmények között ne tartsa a mérleget a testnél fogva mérlegelés közben – Csak a 'mérlegelő fül'-et használja! A mérleg testénél fogva történő mérlegelés súlyosan károsíthatja a készüléket és pontatlan mérési eredményeket eredményezhet.

Figyelmeztetések

Amennyiben a mérlegelés közben a kijelzőn a "60.000kg" felirat villog, a készülék túl van terhelve, elérte a maximális kapacitását. A mérleg ezután további súlyt nem tud mérni. A maximális kapacitásnál nagyobb súly terhelése alatt a mérleg súlyosan károsodhat!

Tipp:

A pontosság növelésének érdekében a mérlegeléshez használja a Fox mérlegelő nyeleinek valamelyikét.

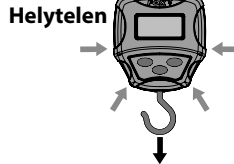
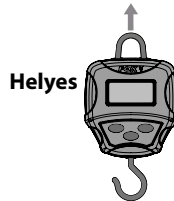

Elem Követelmények

A Digitális Mérleg2db LR6 AA 1.5V-os elemmel működik (nem tartozék). A jó minőségű elemek használata nélkülözhetetlen a hosszú használathoz. Az elemek kifolyásának megelőzése érdekében:



- **SOHA NE** használjon régi és új elemeket egyszerre
- **SOHA NE** használjon különböző típusú elemeket egyszerre
- Tölthető elemek használata **NEM** javasolt

Győződjön meg róla, hogy eltávolította az elemeket a Digitális Mérlegből, amennyiben hosszabb ideig nem használja.



Figyelmeztetések

- Kerülje az erős rádióadó berendezések használatát a készülék közelében, ez megzavarhatja a kijelző helyes működését.
- Gyermekektől és csecsemőktől távol tartandó.
- Kerülje a készülék leejtését, vagy más tárgyakhoz történő hozzáütését.
- Csak a javasolt elemekkel és kiegészítőikkel használja.

Kalibrálás

Pontossága megőrzéséhez szükséges, hogy az eszközt bizonyos időközönként visszaküldje a Foxnak újrakalibrálásra. Ennek megközelítőleg két évente kell megtörténnie. További információért kérem, látogasson el weboldalunkra.

Szoftver Verziók

A lekérdezéshez hivatkozzon a készülék szoftver revíziós számára.

Ezt az egyik elem kivételével majd visszahelyezésével ellenőrizheti, a behelyezéskor figyelje a kijelzőt. A szoftver revíziós szám egy rövid időre megjelenik, mielőtt a készülék megkezd normal működését.

Pl. [R1.00] – Revízió 1.00

Kiszáritás Esőben Történő Használat Után

A Digitális Mérleg tervezésének köszönhetően vízálló. Ennek ellenére erős esőben történő használat után nagyon fontos, hogy a készüléket hagyja kiszáradni. Ehhez vigye zárt térbe és távolítsa el a védő előlapot!



SOHA NE helyezze az elemeket meleg felületre (pl. radiátor)

Termék Információ

A FOX egy bejegyzett védjegy.

Fenntartunk minden jogot, hogy megváltoztassuk vagy módosítsuk a jelen használati utasítást.

Ezúton a Fox International Group Ltd. kijelenti, hogy a jelen termék megfelel az alapvető elvárásoknak és az EMC irányadó rendelkezéseinek – 2014/30/EU.

A megfelelőségi nyilatkozat dokumentumát megtalálja:

www.foxint.com/hu/tamogatás/declarations-of-conformity/

Szabadalom alatt.

Tervezve és fejlesztve az Egyesült Királyságban.





GUIDA ALL'UTILIZZO DELLE BILANCE DIGITALI

Caratteristiche

- Portata di 60 Kg / 132 Lb
- Circuiteria digitale

- Elettronica sigillata resistente agli agenti atmosferici
- Basso consumo batterie

- Display LCD ad elevato contrasto
- Cover protettivo

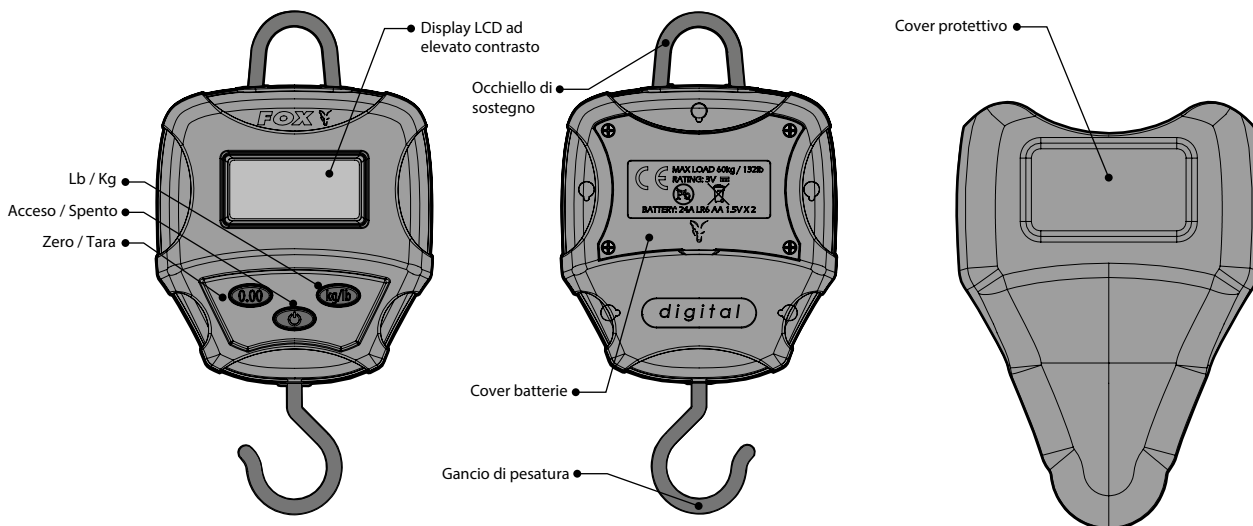

Funzionamento



1. Accensione / Spegnimento

- Premere il pulsante di accensione/spegnimento e rilasciarlo per attivare l'unità.
- Premere il pulsante di accensione/spegnimento nuovamente e rilasciarlo per disattivare l'unità.

Note:

L'unità effettuerà automaticamente un'azzeramento della tara al momento dell'accensione (anche in caso di carico applicato alla bilancia in quel momento). La retroilluminazione del display si attiverà non appena un carico verrà applicato, rimanendo accesa per altri 10 secondi una volta rimosso il carico stesso.



2. Zero/Tara

- Premere e rilasciare il pulsante "Zero/Tara" – Questo provocherà la sequenza di azzeramento della tara in qualsiasi momento.

Note:

Questa operazione deve essere effettuata con la sacca di pesatura del pesce appesa alla bilancia, con lo scopo di eliminare il peso della sacca stessa dal peso misurato!
Una volta rimossa la sacca di pesatura (all'interno della quale deve essere posizionato il pesce con estrema cura), il display visualizzerà "0.00" lampeggiante, indicando che la bilancia è "sotto caricata" (causa mancanza peso della sacca).



3. Lb/Kg

- Premere e rilasciare il pulsante "Lb/Kg" – Questo cambierà istantaneamente l'unità di misura, in qualsiasi momento.

Note:

Le bilance non effettuano l'azzeramento automatico della tara quando si cambia l'unità di misura, così passeranno istantaneamente dalla visualizzazione in Kg a quella in Lb e viceversa.

Indicazione livello di carica delle batterie

Una volta che le batterie risulteranno essere scariche, tutti i segmenti presenti all'interno del simbolo della batteria sul display spariranno. Una volta scomparsi tutti i segmenti, l'indicazione "LO BAT" apparirà sopra al simbolo della batteria.

Sebbene l'unità continui ad operare in queste condizioni, la sua accuratezza non potrà essere garantita, e le batterie dovranno essere sostituite non appena possibile.

Si raccomanda l'utilizzo di batterie alcaline.



Inserimento batterie

1. Spegner la bilancia prima di sostituire le batterie.

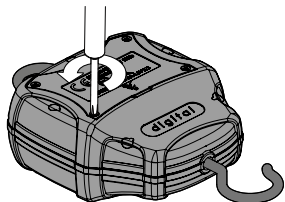

2. Utilizzando un cacciavite a croce, svitare le viti del cover del vano batterie.

3. Sollevare il cover facendo leva nell'apposita sede, rimuovendolo completamente.

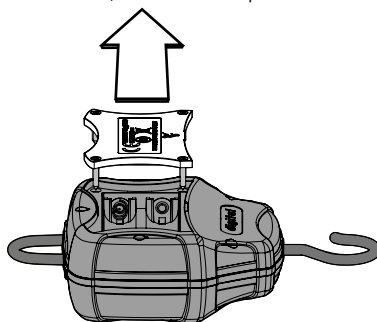

4. Fate attenzione nel rimuovere le batterie. Inserite le nuove assicurandovi che il verso (polarità) sia corretto.

5. Reinstallare il cover e fissarlo con le viti.

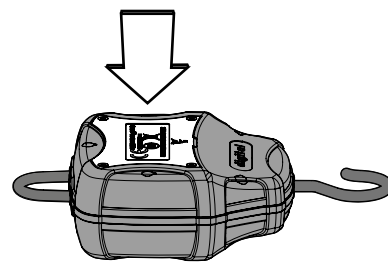

NON tirate troppo le viti mentre le avvitate, una forza eccessiva potrebbe danneggiare il filetto delle stesse.

Pesatura di un pesce

In nessuna circostanza effettuate la pesatura di un pesce impugnando il corpo della bilancia. Usate sempre e solo l'occhiello di sostegno per la pesatura! Una pesatura effettuata impugnando il corpo della bilancia potrebbe causare gravi danni alla stessa, penalizzando l'accuratezza della misurazione effettuata.

⚠ Avvertenze

Quando il display lampeggia indicando "60.00 Kg", questo significa che sulla bilancia è caricato un peso che oltrepassa la propria capacità massima. In questa condizione, non è possibile aggiungere altro peso. Il mancato rispetto di questa precauzione, può provocare danni permanenti alla bilancia digitale!

Consiglio:

Per ottenere una operazione di pesatura del pesce agevole ed accurata, si consiglia di utilizzare la bilancia digitale in abbinamento ad un supporto Fox "Weighing Handle and Pole" oppure ad una barra Fox "Weigh Bar".

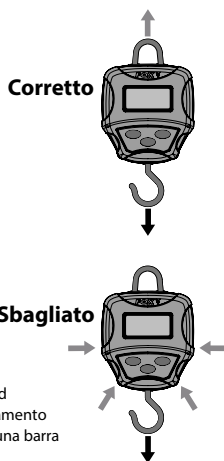

Specifiche Batterie

Le bilance digitali Fox richiedono l'utilizzo di 2 batterie alcaline da 1,5 Volt tipo LR6 AA (non fornite). L'utilizzo di batterie di buona qualità è essenziale per una lunga autonomia della bilancia. Per ridurre il rischio di perdite da parte delle batterie:



- **NON** mescolate batterie nuove con batterie vecchie
- **NON** mescolate tipi differenti di batterie
- L'utilizzo di batterie ricaricabili **NON** è raccomandato

Assicuratevi che le batterie vengano rimosse in caso di lunghi periodi di inutilizzo delle bilance digitali.



Avvertenze

- Evitate di utilizzare radiotrasmittenti potenti in prossimità della bilancia, in quanto potrebbero disturbare la lettura del display.
- Tenete questo strumento al di fuori della portata di bambini.
- Evitate che le bilance digitali possano essere soggette ad urti o cadute.
- Utilizzate solo batterie e accessori del tipo raccomandato.

Calibrazione

Per mantenere l'accuratezza della pesatura, raccomandiamo di spedire la bilancia a Fox periodicamente, per effettuare la ri-calibrazione dello strumento. Questo dovrebbe essere fatto approssimativamente ogni due anni di utilizzo.

Si prega di visitare il nostro sito www.foxint.com per costi e ulteriori dettagli.

Versioni Software

Nel caso di richieste, si prega di menzionare sempre la versione software della vostra bilancia. Per ottenere questa informazione, rimuovete una delle batterie reinserendola successivamente, mentre osservate il display. Il numero che identifica la versione software verrà visualizzato per un breve lasso di tempo, prima che la bilancia si predisponga per il normale utilizzo.

r.g. [R1.00] - Versione Software 1.00

Asciugatura

Le bilance digitali Fox sono state disegnate per essere resistenti agli agenti atmosferici. Ad ogni modo, dopo un utilizzo sotto pioggia battente, è importante fare in modo che l'unità possa asciugarsi correttamente in un luogo chiuso, dopo aver rimosso il cover di protezione.



MAI posizionare le batterie in un ambiente troppo caldo (ad esempio su un termosifone).

Informazioni sul Prodotto

FOX è un Marchio Registrato.

Ci riserviamo il diritto di modificare i contenuti di questo manuale.

Con il presente, Fox International Group Ltd dichiara che questo prodotto è conforme ai requisiti essenziali indicati dalla Direttiva EMC 2014/30/EU. Il certificato di conformità può essere consultato a questo link: www.foxint.com/it/supporto/documenti-regolamento/

Brevetti in attesa di omologazione.

Disegnato e Sviluppato in UK.





INSTRUKCJA OBSŁUGI WAGI ELEKTRONICZNEJ

Funkcje

- Waga do 60Kg/132Lb
- Układy cyfrowe

- Zabezpieczone układy elektroniczne
- Małe zużycie baterii

- Wyświetlacz LCD o wysokim kontraście
- Nakładka ochronna

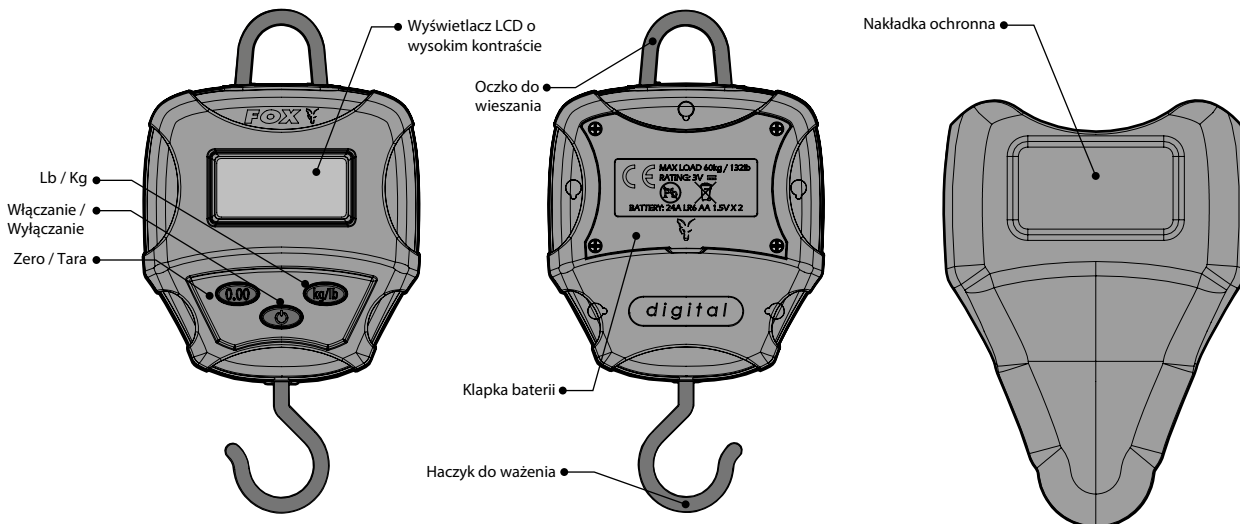

Obsługa



1. Włączanie / Wylączenie

- Aby włączyć urządzenie wciśnij przycisk zasilania i zwolnij go.
- Aby wyłączyć urządzenie wciśnij ponownie przycisk zasilania i zwolnij go.

Uwagi:

Po włączeniu urządzenie zawsze się zeruje (zerowana jest także wartość, które wystąpiła w tym czasie).

Podświetlenie wyświetlacza włącza się, gdy tylko pojawi się jakaś wartość i pozostaje włączone jeszcze przez 10 sekund po wyzerowaniu wartości.



2. Zerowanie / Tara

- Wciśnij i zwolnij przycisk "Zero/Tara" - Spowoduje to uruchomienie w każdym czasie opcji automatycznego zerowania.

Uwagi:

Funkcję tę należy stosować po założeniu na wagę pustej maty do ważenia, aby podczas ważenia uwzględniona została także waga samej maty!

Kiedy mata zostanie zdjęta (po to żeby ostrożnie umieścić w niej rybę), na wyświetlaczu będzie mrugać wartość „0.00” – informująca o ujemnej wadze (zerowa waga minus waga maty).



3. Lb/Kg

- Wciśnij i zwolnij przycisk "Lb/Kg" - Spowoduje to uruchomienie w każdym czasie natychmiastowej zmiany jednostek pomiaru.

Uwagi:

Podczas zmiany jednostek waga nie zeruje się, dlatego w każdej chwili możliwa jest zmiana jednostek z funtów na kilogramy.

Wskaźnik naładowania baterii

Z chwilą wyczerpywania się baterii będą w symbolu baterii znikać kolejne prostokąty. Kiedy znikną wszystkie prostokąty, nad symbolem baterii pojawi się napis "LO BAT".

Choć w takich warunkach urządzenie będzie nadal działać, to pomiar może być niedokładny, a baterie powinny być natychmiast wymienione.

Zalecamy stosowanie baterii alkalicznych.



Wkładanie baterii

1. Zanim zostaną włożone baterie należy wyłączyć urządzenie.

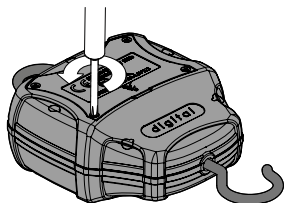

2. Przy pomocy śrubokręta należy odkręcić śrubki przytrzymujące klapkę baterii.

3. Należy chwycić klapkę za dolną część i ją zdjąć.

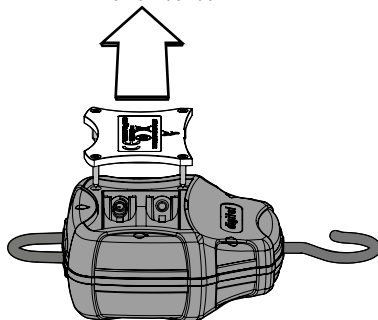

4. Baterie należy wyjmować ostrożnie. Podczas wkładania baterii należy zwracać uwagę na właściwe bieguny.

5. Ponownie mocujemy klapkę i śrubki.

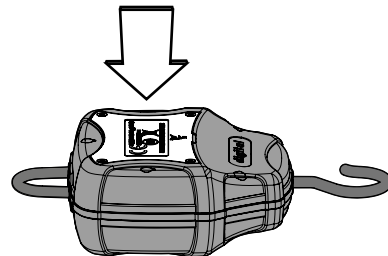

NIE WOLNO zbyt mocno przykręcać śrubek do obudowy, gdyż może to spowodować uszkodzenie ich gwintów.

Ważenie ryby

Pod żadnym pozorem nie należy podczas ważenia ryby trzymać wagi za jej obudowę - Należy ważyć tylko przy użyciu "oczka do wieszania"! Ważenie ryby poprzez trzymanie obudowy wagi może doprowadzić do poważnych uszkodzeń i dużych odchyłek w pomiarze.

Ostrzeżenia

W momencie, gdy na wyświetlaczu zacznie migać wartość "60.000kg" oznacza to, że została osiągnięta maksymalna wartość. Powyżej tego pomiaru waga nie będzie wskazywać większych wartości. Zwiększanie obciążenia może doprowadzić do trwałego uszkodzenia wagi cyfrowej.

Porada:

Aby zapewnić dokładny pomiar wagi ryby, należy podczas ważenia używać specjalnych narzędzi firmy Fox: Weighing Handle and Pole lub Weigh Bar.

Dobrze



Źle

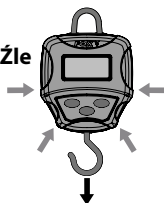

Wymagane baterie

Waga elektroniczna działa na 2 bateriach alkalicznych LR6 AA 1.5V (brak w zestawie). Istotną rzeczą wydłużającą żywotność baterii jest ich dobra jakość. Aby zmniejszyć ryzyko wycieku baterii:



- **NIE WOLNO** mieszać starych baterii z nowymi
- **NIE WOLNO** mieszać baterii różnych typów
- **NIE** zalecamy stosowania akumulatorów

W przypadku nieużywania wagi przez dłuższy czas należy wyjąć z niej baterie.



Ostrzeżenia

- Należy unikać stosowania w pobliżu wagi urządzeń emitujących silne fale radiowe, gdyż może to zniekształcić dane na wyświetlaczu.
- Należy przechowywać urządzenie z dala od dzieci.
- Nie wolno rzucać urządzeniem oraz narażać wagi na uderzenia.
- Należy stosować zalecane baterie i akcesoria.

Kalibracja

Aby utrzymać dokładność pomiaru, zalecamy co jakiś czas oddawać wagę do firmy Fox w celu jej ponownego skalibrowania.

Powinno to zostać wykonane po około dwóch latach użytkowania.

Dalsze informacje oraz koszty dostępne są na naszej stronie internetowej.

Wersja oprogramowania

Wysyłając do nas pytania dotyczące urządzenia, prosimy o zwrócenie uwagi na numer wersji wgranego oprogramowania.

Numer wersji oprogramowania pojawia się na wyświetlaczu po wyjęciu i włożeniu baterii. Numer wersji oprogramowania wyświetlany jest przez krótki czas zanim urządzenie będzie gotowe do pracy.

np. [R1.00] - Revision 1.00

Suszenie po ważeniu w mocnym deszczu

Waga elektroniczna została zaprojektowana tak, aby być odporną na działanie czynników atmosferycznych. Jednakże po używaniu jej w mocnym deszczu ważną rzeczą jest właściwe wysuszenie urządzenia w pomieszczeniu i zdjęcie nakładki ochronnej.



NIE WOLNO kłaść baterii w pobliżu źródła ciepła (np. na grzejniku).

Informacje o Produkcji

FOX jest zarejestrowanym znakiem handlowym.

Zastrzegamy sobie prawo do zmiany lub modyfikacji zawartości tej instrukcji.

Firma Fox International Group Ltd zapewnia, że produkt ten spełnia istotne wymagania oraz inne ważne wytyczne dyrektywy EMC - 2014/30/EU. Dokument zgodności z wytycznymi można znaleźć na stronie: www.foxint.com/pl/wsparcie/dokumenty-regulaminowe/

Produkt w trakcie procedury patentowej.

Zaprojektowane i opracowane w Wielkiej Brytanii.





MANUAL INSTRUCȚIUNI CÂNTAR DIGITAL FOX

- Caracteristici**
- 60Kg/132Lb Capacitate
 - Circuite digitale

- Componente electronice rezistente la intemperii
- Consum scăzut de baterie

- Display LCD cu contrast ridicat
- Husă de protecție

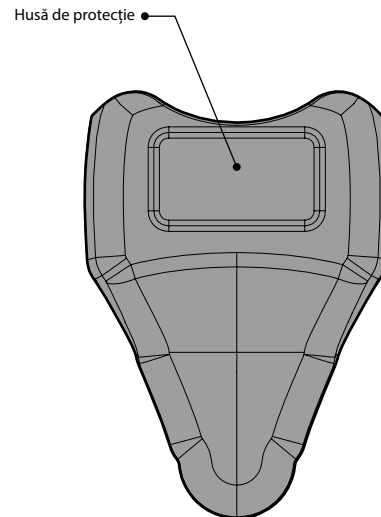
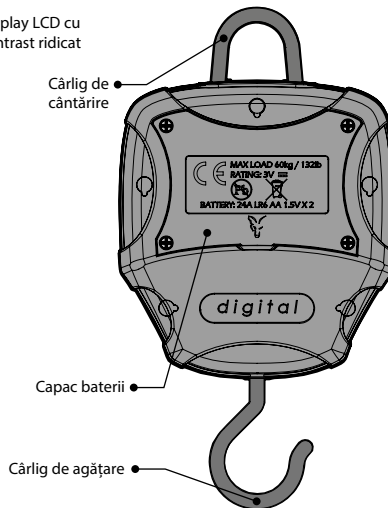
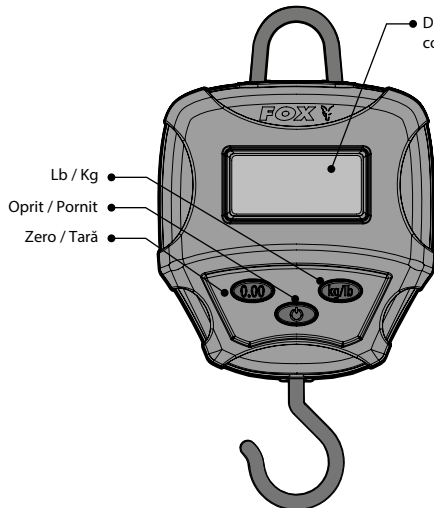

Modalitate de folosire



1. Aprindere / închidere
 - Apăsați butonul de Opreire / Pornire pentru a porni cântarul.
 - Apăsați încă o dată butonul de Opreire / Pornire pentru a opri cântarul.

Observații:

Cântarul se va seta automat pe zero la pornire (inclusiv în situația în care există o greutate atașată în acel moment).

Afișajul va lumina imediat ce o greutate este atașată și va rămâne aprins până la 10 secunde de la îndepărtarea sarcinii.



2. Reglare funcție tară
 - Apăsați pe butonul "Zero / Tare" pentru a iniția funcția de reglare tară.

Observații:

Procedura corectă de reglare tară se realizează cu salteaua de cântărire (sling) așezată pe cântar, pentru a-i permite acestuia să o scadă din greutatea finală!

După înlăturarea saltelei de cântărire (sling), pentru a așeza peștele cu grijă la interiorul ei, afișajul va arăta "0.00", indicând subîncărcarea cântarului (cântărire minus greutatea saltelei de cântărire).



3. Unitate de măsură Lb / Kg
 - Apăsați pe butonul "Lb / Kg" pentru a alege unitatea de măsură preferată.

Observații:

Cântarul nu realizează automat funcția de reglare tară la schimbarea unității de măsură, afișajul va prezenta doar schimbarea între Lb și Kg.

Nivel încărcare baterie

Pe măsură ce bateriile se vor descărca, segmentele de pe simbolul "Baterie" afișat pe ecran vor dispărea progresiv. În momentul în care toate cele trei segmente au dispărut, ecranul va afișa "NO BAT" deasupra simbolului "Baterie".

Deși cântarul va continua să funcționeze și după afișarea avertizării, nu putem garanta pentru acuratețea sa și vă recomandăm să schimbați bateriile cât mai repede.

Recomandăm folosirea bateriilor alcaline.



Montarea bateriilor

1. Oprii cântarul înaintea montării inițiale sau a schimbării bateriilor

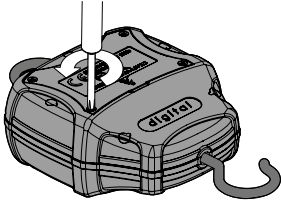

2. Folosind o șurubelniță cu cap în cruce, deșurubați atent șuruburile capacului bateriilor.

3. Ridicați capacul dinspre locașul inferior și trageți ușor în sus pentru a detașa complet capacul bateriilor.

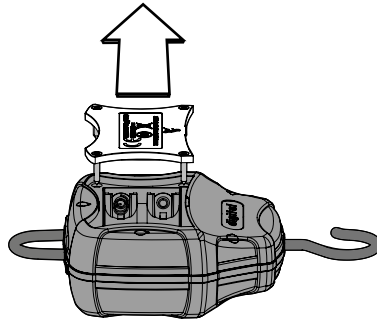

4. Scoateți bateriile cu grijă. Introduceți baterii noi, asigurându-vă că ați fixat corect bornele.

5. Fixați la loc capacul și șuruburile aferente.

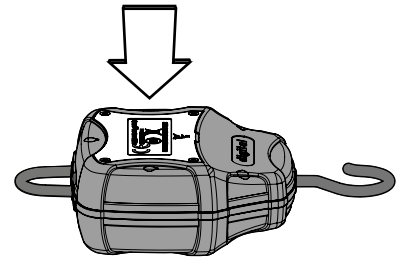

NU FORȚAȚI șuruburile de pe capacul bateriilor intrucât excesul de forță poate distruge filetul de prindere.

Cântărirea peștilor

În niciun context nu este recomandată ridicarea de corp a cântarului în timpul cântării unui pește – Folosiți întotdeauna cârligul de agățare! Prinderea de corp poate produce daune la nivelul circuitelor și poate afecta precizia măsurării.

Avertisment

În momentul în care afișajul licărește "60.000kg" cântarul a fost supraîncărcat și a atins limita de capacitate. Din acest moment nu mai atașați nicio altă greutate suplimentară. În caz contrar, riscați provocarea unor defecțiuni ireparabile.

Sfat:

Pentru a ușura sarcina și pentru a avea eficiență totală la cântărirea unui pește, vă recomandăm să folosiți Cântarul Digital Fox alături de accesoriile dedicate precum trepidul sau bara de cântărire Fox.

Corect



Greșit

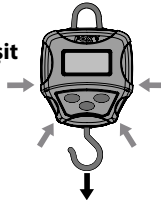

Specificații baterii

Cântarul Digital Fox necesită 2 x baterii alcaline LR6 AA 1.5V (nu sunt incluse în pachet).

Folosirea unor baterii de calitate este esențială pentru funcționalitate optimă. Pentru a reduce riscul scurgerii bateriilor la interiorul capsulei:



- **DU** folosiți simultan baterii vechi și noi.
- **DU** folosiți simultan diferite tipuri de baterii.
- **DU** recomandăm folosirea acumulatorilor reîncărcabili.

Scoateți mereu bateriile din Cântarul Digital Fox în cazul în care nu îl folosiți pentru o perioadă îndelungată.



Avertismente

- Evitați folosirea unor echipamente puternice de transmisie radio în apropierea cântarului, intrucât pot afecta funcționalitatea ecranului.
- Nu lăsați la îndemâna copiilor.
- Evitați loviturile directe la nivelul capsulei.
- Folosiți numai baterii și accesorii recomandate de către producător.

Calibrarea cântarului

Pentru a păstra acuratețea cântarului Dvs. pe termen lung, recomandăm să îl trimiteți periodic înapoi către Fox pentru recalibrare.

Recomandăm îndeplinirea acestei proceduri la interval de 2 ani.

Vă invităm să vizitați site-ul nostru pentru a consulta prețul procedurii și alte detalii tehnice.

Versiuni de software

În cazul în care aveți întrebări, vă rugăm să folosiți Numărul Revizuire Software al cântarului Dvs.

Acest număr poate fi consultat prin înlăturarea și montarea la loc a bateriilor, numărul fiind afișat pe ecran la finalul acestui proces. Cântarul va afișa Numărul Revizuire Software pentru câteva secunde și își va relua apoi funcționarea normală.

R.G [R1.00] – Revizuire Versiune Software 1.00

Uscarea în urma utilizării pe timp de ploaie puternică

Am proiectat Cântarul Digital Fox pentru a fi perfect impermeabil. Totuși, în condiții de expunere prelungită la intemperii devine important să aduceți produsul la interior, scoțându-l din husa de protecție, pentru a permite uscare perfectă și completă.



NU expuneți niciodată bateriile unor temperaturi înalte (ex. uscare pe radiator).



РУКОВОДСТВО ПОЛЬЗОВАТЕЛЯ ЦИФРОВЫХ ВЕСОВ

Свойства

- До 60кг/132фунтов
- Цифровые микросхемы
- Погодоустойчивая электроника
- Низкий саморазряд батарей
- Высококонтрастный ЖК дисплей
- Защитный чехол

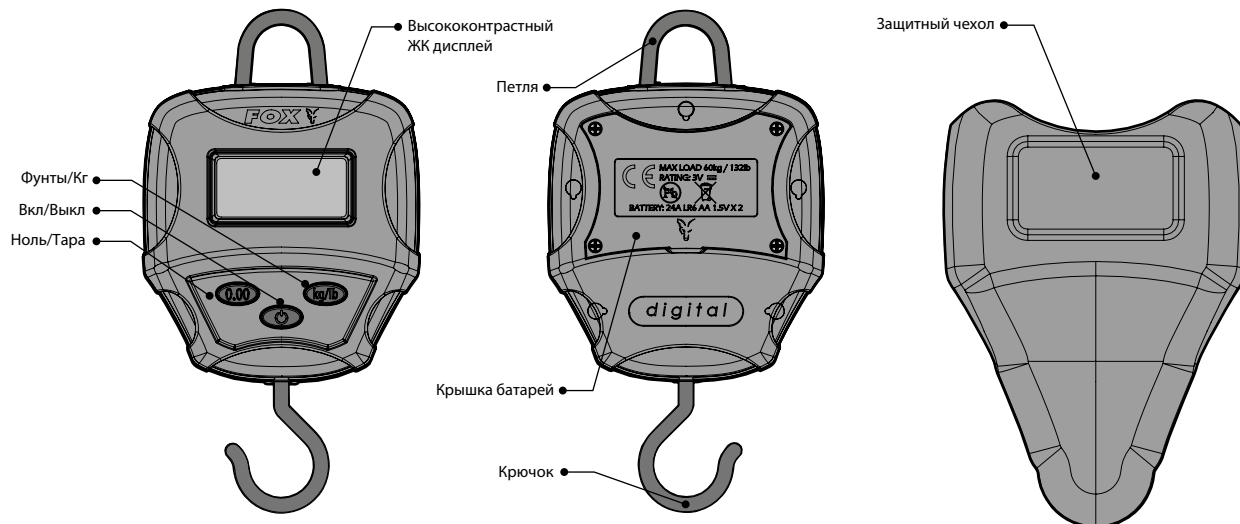

Управление



1. Вкл/Выкл
 - Нажмите и отпустите кнопку для включения весов
 - Нажмите и отпустите кнопку для выключения весов

Примечание:

При включении весы всегда показывают ноль, даже если уже нагружены.

Подсветка дисплея включается, как только появляется нагрузка и остаётся примерно 10 сек после того, как нагрузка убрана.



2. Ноль/Тара
 - Нажмите и отпустите кнопку "Zero/Tare". Это обнулит показания весов.

Примечание:

Это должно быть сделано с подвешенной тарой для того, чтобы вычесть вес тары из веса взвешиваемого груза!

Когда тара снята с крючка (для того, чтобы поместить туда рыбу), на дисплее будет мигать "0.00", указывая на то, что весы недогружены на вес тары.



3. Фунты/Кг
 - Нажмите и отпустите кнопку "Lb/Kg". Единицы измерения веса сразу же изменятся, в любое время.

Примечание:

Весы не обнуляются во время смены единиц измерения, будет произведён пересчёт из фунтов в килограммы.

Индикатор состояния батарей

По мере истощения батарей, уменьшается количество сегментов в значке батарей. Когда исчезнут все сегменты, над значком батарей появится надпись "LO BAT".

Хотя весы будут продолжать работать и после этого, их точность не гарантируется, а батареи следует немедленно заменить.

Рекомендованы щелочные батареи.



Установка батарей

1. Выключите весы перед установкой или заменой батарей.

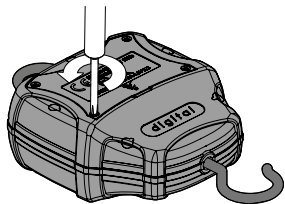

2. Используя крестовую отвёртку, отверните винты крышки.

3. Подденьте крышку за нижнюю впадину и снимите её.

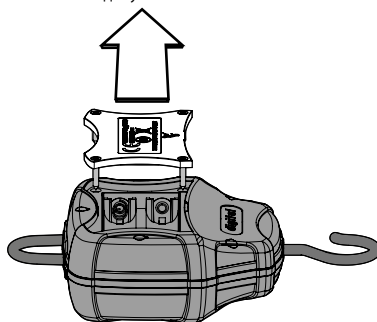

4. Аккуратно выньте батареи. Вставьте новые, соблюдая полярность.

5. Закройте крышку и закрутите винты.

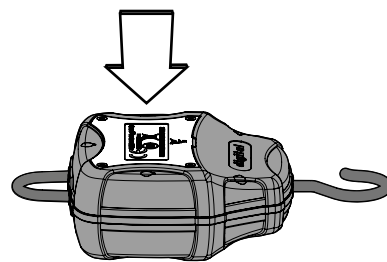

НЕ прилагайте чрезмерных усилий для завинчивания **винтов**, это может повредить резьбу

Взвешивание рыбы

Ни в коем случае не держите весы за корпус при взвешивании рыбы – всегда используйте петлю! Взвешивание рыбы, удерживая весы за корпус, может привести к серьёзному повреждению весов и нарушить точность взвешивания.

Правильно



Предупреждение

Если на дисплее замигала надпись "60.000kg", это означает, что весы перегружены и достигли максимальной нагрузки. В этом случае, нельзя увеличивать нагрузку дальше. Дальнейшее увеличение нагрузки может вызвать необратимое повреждение весов!

Подсказка:

Для облегчения процесса взвешивания и обеспечения точности при взвешивании улова на цифровых весах, используйте специальные держатель либо перекладину для взвешивания FOX.

Неправильно

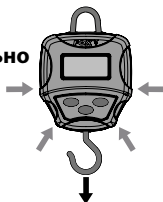

Версия прошивки

В случае возникновения вопросов, пожалуйста, сообщайте номер версии прошивки. Её можно узнать при вытаскивании одной из батарей и установки её на место: на дисплее кратковременно появится номер версии прошивки.

г.г. [R1.00] - Revision 1.00

Просушивание после сильного дождя

Цифровые весы защищены от влаги. Однако, после использования на сильном дожде, очень важно просушить их в домашних условиях со снятым защитным чехлом.



НИКОГДА не кладите батареи на горячее (напр., на батарею отопления)

Батареи

Цифровые весы питаются от двух батареек LR6 AA 1.5V Alkaline (не входят в поставку). Использование батарей высокого качества увеличивает время их работы батареек. Для того, чтобы снизить риск протечек батареек:



- **НЕ** используйте вместе старые и новые батареи
- **НЕ** ставьте вместе батареи различных типов
- Использование аккумуляторов **НЕ** рекомендуется

Пожалуйста, выньте батареи из весов при длительном их неиспользовании



Предупреждения

- Избегайте использование мощных радиопередатчиков вблизи весов, т.к. это может нарушить работу дисплея.
- Храните прибор вдали от детей.
- Не допускайте падения прибора и сильных ударов по нему.
- Используйте только рекомендованные батареи.

Информация о товаре

FOX – зарегистрированная торговая марка.

Мы оставляем за собой право менять содержимое этого руководства.

Настоящим компания Fox International Group Ltd заявляет, что данное изделие соответствует основным требованиям и другим соответствующим положениям Директивы EMC - 2014/30/EU.

Декларацию о соответствии документа можно найти по адресу:
www.foxint.com/ru/поддержка/declarations-of-conformity/

Дизайн и разработка Великобритании.

